

刃物軸部品 組立要領図【N450 GX-1】

加工機型式	キールカッター N450型
加工継手	① GX形“P-Link”、“G-Link”を用いる場合 ③ NS形タッピンねじタイプ(“挿しロリング”)の場合

【面取刃の種類】
 末尾記号Mはミーリングカッター、
 Dはダイヤモンドカッター(写真のもの)
 を示します。
 Mは研磨により切れ味を再生できます。
 【発売時期】 M⇒2011年8月予定
 D⇒2011年11月を計画

① GX形“P-Link”、“G-Link”を用いる場合

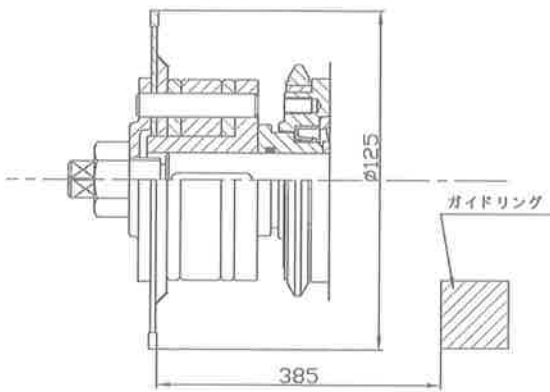

③ NS形タッピンねじタイプ(“挿しロリング”)の場合

