

# 刃物軸部品 組立要領図【N450 GX-2】

加工機型式	<b>キールカッター N450型</b>
加工継手	② GX形“挿しロリング”を用いる場合
	③ NS形タッピンねじタイプ (“挿しロリング”)の場合

【面取刃の種類】  
 末尾記号Mはミーリングカッター、  
 Dはダイヤモンドカッター(写真のもの)  
 を示します。  
 Mは研磨により切れ味を再生できます。  
 【発売時期】 M⇒2011年8月予定  
 D⇒2011年11月を計画

② GX形“挿しロリング”を用いる場合

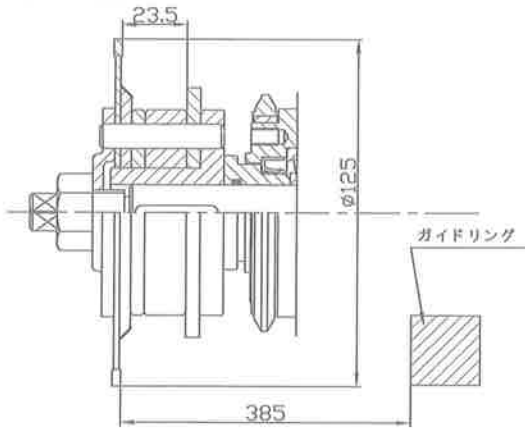

③ NS形タッピンねじタイプ (“挿しロリング”)の場合

